



Opis:

Zasuwy nożowe służą do odcinania mediów ciekłych zawierających części stałe o wielkości cząstek do 1mm, wody czystej, zanieczyszczonej i zaszlamionej, ścieków surowych oraz oczyszczonych, mediów zanieczyszczonych chemicznie.

Są sprawdzonym rozwiązaniem dla różnego typu instalacji i urządzeń przemysłowych. Ich przeznaczeniem jest:

- ✓ odcinanie przepływu w rurociągach przemysłowych,
- ✓ sterowanie procesami technologicznymi,
- ✓ dozowanie.

Zalety:

- ✓ szybkie zamykanie/otwieranie,
- ✓ możliwość zastosowania w miejscach trudnodostępnych lub szkodliwych dla ludzi,
- ✓ częściowa lub pełna automatyzacja procesu sterowania przepływem medium,
- ✓ spełnienie wymagań dyrektywy ciśnieniowej 2014/68/UE dzięki czemu armatura jest bezpieczna w użytkowaniu.

Zastosowanie:

- przemysł celulozowo-papierniczy (masy papiernicze o dowolnej konsystencji, mieszanina masy z wodą, ścier drzewny itp.),
- metalurgia, górnictwo (szlam flotacyjny, szlam węglowy itp.),
- przemysł chemiczny (lekkie pasty, koloidy, granulaty, media pęczniące, ścieki zanieczyszczone chemicznie),
- oczyszczalnie ścieków (ścieki surowe, fekalia, ścieki oczyszczone),
- cukrownie (syropy, soki cukrowe itp.),
- systemy klimatyzacyjne, grzewcze i wentylacyjne.

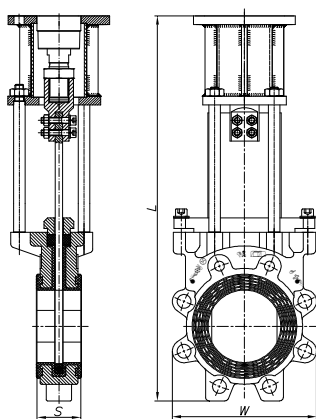

OZNACZENIA NA RYSUNKU

DN – średnica nominalna
 S – długość zabudowy
 L – wysokość zabudowy
 W – szerokość zabudowy

| Średnica nominal. DN | Owiercenie kołnierzy | Ciśn. robocze | Wys. L [mm] | Szer. W [mm] | Dł. S [mm] | Siłownik pneumat. |
|----------------------|----------------------|---------------|-------------|--------------|------------|-------------------|
| DN50 | PN16 | 1,6 MPa | 362 | 152 | 50 | D80x50 |
| DN65 | PN16 | 1,6 MPa | 395 | 152 | 43 | D80x65 |
| DN80 | PN16 | 1,6 MPa | 444 | 170 | 46 | D80x85 |
| DN100 | PN16 | 1,6 MPa | 487 | 200 | 60 | D100x100 |
| DN125 | PN16 | 1,6 MPa | 544 | 230 | 60 | D100x125 |
| DN150 | PN16 | 1,6 MPa | 607 | 262 | 60 | D125x150 |
| DN200 | PN10 | 1 MPa | 765 | 380 | 94 | D160x200 |
| DN250 | PN10 | 1 MPa | 935 | 400 | 100 | D200x250 |
| DN300 | PN10 | 1 MPa | 1035 | 470 | 88 | D200x300 |
| DN350 | PN10 | 0,6MPa | 1260 | 460 | 116 | D200x350 |
| DN400 | PN10 | 0,6MPa | 1345 | 580 | 108 | D200x400 |
| DN500 | PN10 | 0,35MPa | 1600 | 742 | 120 | D200x500 |

* Podane średnice i długości zabudowy to wartości standardowe. Istnieje możliwość wykonania zasuw o wymiarach innych niż w tabeli.